

HOPEWIND

ONDULEUR DE CHAÎNE PV

# HSNV100/110K -G01



**TIER 1**  
BloombergNEF

Hopewind notowany na liście  
Tier1 producentów falowników PV  
przez BNEF

## CARACTÉRISTIQUES



### Efficace

- 4 MPPT avec efficacité maximale de 98,60%
- Surcharge CA 110%
- Jusqu'à 20 A d'entrée de courant MPPT pour supporter les modules PV de 210 mm & bifaciaux



### Convivial

- Interface de fonction de l'exportation zéro intégrée
- Supporte le pré-réglage du code du réseau du pays
- Surveillance 24h/24 et 7j/7 & mise à niveau du micrologiciel à distance
- Mise en service proche via APP



### Fiable

- Détection de la chaîne hautement précise et intelligente
- Parasurtenseur intégré pour la protection contre les surtensions et la fonction du Disjoncteur de défaut d'arc
- Large plage de tension MPPT pour le réseau instable
- Module de récupération PID intégré (en option)

## GRAPHIQUE TOPOLOGIQUE

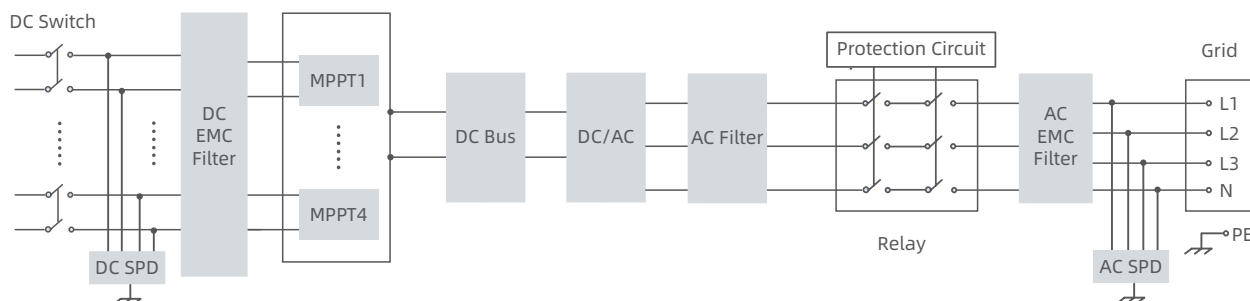

# PARAMÈTRES

Modèle	HSNV100K-G01	HSNV110K-G01
<b>Entrée CC</b>		
Tension d'entrée maximale	1100 V	
Tension de démarrage	180 V	
Plage de tension MPPT	200~1000 V	
Courant d'entrée maximal par MPPT	65 A / 65 A / 65 A / 65 A	
Courant de court-circuit maximal	100 A / 100 A / 100 A / 100 A	
Nombre d'entrées CC	5 / 5 / 5 / 5	
Nombre de suiveurs MPP	4	
<b>Sortie CA</b>		
Puissance de sortie nominale	100 kW	110 kW
Puissance de sortie maximale	110 kW	121 kW
Tension de sortie nominale	230 V / 400 V (3P + N + PE)	
Plage de tension de fonctionnement	300~520 V	
Courant de sortie nominal	144,3 A	158,8 A
Courant de sortie maximal	158,8 A	174,7 A
Fréquence nominale du réseau	50 Hz / 60 Hz	
Facteur de puissance	>0,99 (0,8 en avance~0,8 en retard)	
Harmonique (THDi)	<3% (à la puissance nominale)	
<b>Efficacité</b>		
Efficacité maximale	98,60%	
Efficacité européenne	98,30%	
<b>Protection</b>		
Protection contre l'inversion de polarité PV	Oui	
Détection de l'impédance d'isolation	Oui	
Détection du courant de fuite résiduel	Oui	
Protection contre les surintensités de sortie	Oui	
Protection anti-îlotage	Oui	
Protection contre les surtensions CC	Type II	
Protection contre les surtensions CA	Type II	
Balayage de courbe I/V	Oui	
Fonction d'exportation zéro	Oui	
Surveillance de la chaîne PV	Oui	
Disjoncteur de défaut d'arc (AFCI)	Oui	
Récupération PID	Oui	
Interrupteur CC	Oui	
<b>Paramètres Généraux</b>		
Dimensions (L x H x P)	800 x 680 x 330 mm	
Poids	≤94 kg	
Protection contre la pénétration	IP65	
Plage de température de fonctionnement	-40~+60°C	
Système de refroidissement	Refroidissement par air intelligent	
Topologie	Sans transformateur	
Altitude de fonctionnement	4000 m (>3000 m déclassement)	
Affichage	LED, WLAN + APP	
Communication	RS485 / Wi-Fi	
Type de connexion CC	MC4	
Type de connexion CA	Borne OT / DT	
<b>Conformité aux Normes (Plus Disponibles sur Demande)</b>		
Certification	IEC 62109, IEC 61000, IEC 61727, IEC 62116, IEC 60068, IEC 61683, EN 50549-1, EN 50549-2, VDE 4105, VDE 4110, VDE 4120	